



CETIL GL

Surtidores

Calidad y Servicio al Cliente

Surtidor de GLP CETIL GL H.



Surtidor de GLP CETIL A.



Aparato Surtidor CETIL GL para el suministro de GLP.
Con los medios de seguridad más exigentes que requieren el tratamiento de GLP.

Diseñado con Tecnologías de última generación y cumpliendo las certificaciones internacionales más actuales.

Fabricado con materiales y controles de calidad que garantizan la duración y fiabilidad tantos años reconocida de los productos CETIL.

Electrónica con pantalla indicadora LCD de alto contraste, gran ángulo de visión y retroiluminación.

Medidor de pistones de alta precisión.

Conexión a medios de pago y sistemas informáticos.

Electrónica

- Pantalla indicadora LCD de alto contraste, gran ángulo de visión y retroiluminación.
- Autodiagnóstico de fallos.
- Totalizadores electrónicos de importes y litros.
- Conexión a equipos de gestión de ventas.
- Funcionamiento en prepago y post-pago.

Hidráulica

- Medidor de pistones robusto y preciso.
- Desgasificador con filtro incorporado.
- Sistema de recirculación.
- Manguera especial de GLP de acuerdo a la norma EN 1762.
- Boquedel tipo "Europeo" de acuerdo a la norma EN 13760 (para otros tipos consultar).
- Un manómetro por salida de manguera.
- Múltiples válvulas que garantizan la seguridad y buen funcionamiento del sistema hidráulico:
 - Válvula diferencial.
 - Válvula de exceso de presión.
 - Válvula de exceso de flujo.
 - Válvula de rotura de manguera.
 - Válvula de impacto (opcional).

Versiones

VERSIONES	Medidores	Desgasificadores	Mangueras	Indicadores
CETIL GL H 220 F	1	1	1	1
CETIL GL H 220	1	1	1	2 (1 por lado)
CETIL GL H 240 F	1	1	2	1
CETIL GL H 240	1	1	2	2 (1 por lado)
CETIL GL H 230	2	1	2	2 (1 por lado)
CETIL GL H 230 2	2	1	2	4 (2 por lado)
CETIL GL H 230 2F	2	1	2	2 en un lado
CETIL GL H 250	2	2	2	2 (1 por lado)
CETIL GL H 250 2	2	2	2	4 (2 por lado)
CETIL GL H 250 2F	2	2	2	2 en un lado
CETIL GL A 220 F	1	1	1	1
CETIL GL A 230	2	1	2	2 (1 por lado)
CETIL GL A 250	2	2	2	2 (1 por lado)

Varios

- Interruptor de accionamiento manual.
- Interruptor de paro de emergencia.
- Revestimientos de acero galvanizado, con imprimación especial y pintura al horno.
- Sistema de predeterminación (opcional).
- Pago con tarjeta (opcional).
- Emisor de impulsos.
- Totalizador mecánico de litros (opcional).

Aprobaciones y Certificaciones

- Certificado de examen CE de tipo LOM10ATEX2052 según norma EN 14678-1:

CE 0163 Ex II 2 G LOM 10ATEX2052

- Certificado de examen CE de tipo DE-08-MI005-PTB 041 según directiva MID:

CE M10 0122 DE-08-MI005-PTB 041

Dimensiones

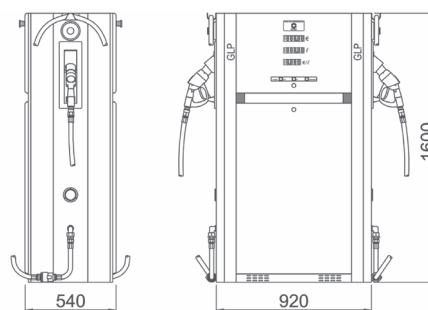

Surtidor Cetil GL H

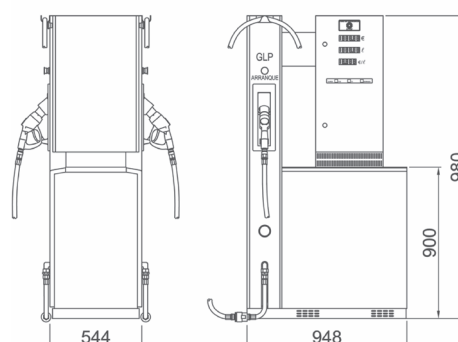

Surtidor Cetil GL A

Reparbar SL

Juan Bautista Escudero, Parcela 236-B Nave 7

Polg. Industrial Las Quemadas

14014 - Cordoba

Telf. 957 32 50 53